

CANAUX SEC.2830 cm 225x283/200xH.155

CANAUX POUR L'IRRIGATION

L'eau est depuis longtemps considérée l'une des ressources les plus précieuses de notre planète.

L'importance de la sauvegarde de ce bien naturel nous a incités à commercialiser au début des années 80 des canaux préfabriqués susceptibles d'apporter de nombreux bénéfices au secteur utilisant cette ressource : le monde agricole. Depuis 30 ans, les avantages de ce préfabriqué sont appréciés dans ce secteur :

- Élimination des fuites d'eau dues à l'absorption naturelle du terrain ou aux infiltrations résultant de dommages causés par les rongeurs
- Suppression presque totale des interventions d'entretien ordinaire de nettoyage du lit des mauvaises herbes
- Simplification des interventions d'irrigation
- Réalisation simple, rapide et économique
- Surface interne parfaitement lisse, garantissant un plus grand et meilleur écoulement de l'eau
- Faible impact environnemental

Les canaux sont largement utilisés dans le secteur agricole, mais également dans les réseaux routiers comme canal de collecte des eaux d'écoulement en bord de route. Leur conception est basée sur l'hypothèse qu'ils doivent être placés le long de zones de transit pour des véhicules et des personnes, et qu'ils doivent ainsi respecter des critères de sécurité certainement différents. Les canaux préfabriqués sont posés sur des plinthes de dimensions adaptées à la nature du terrain et en relation à la typologie de canal. Le joint à emboîtement permet la liaison entre deux éléments et la garniture garantit l'étanchéité du produit manufacturé.



FATTORI
SYSTÈMES ET STRUCTURES EN BÉTON ARMÉ

Via F. Cavallotti, 298 - 25018 Montichiari (Bs - Italy) - Tel. 030.963291 - Fax 030.9964333
www.gffattori.fr - info@gffattori.it

SECTION TRANSVERSAL

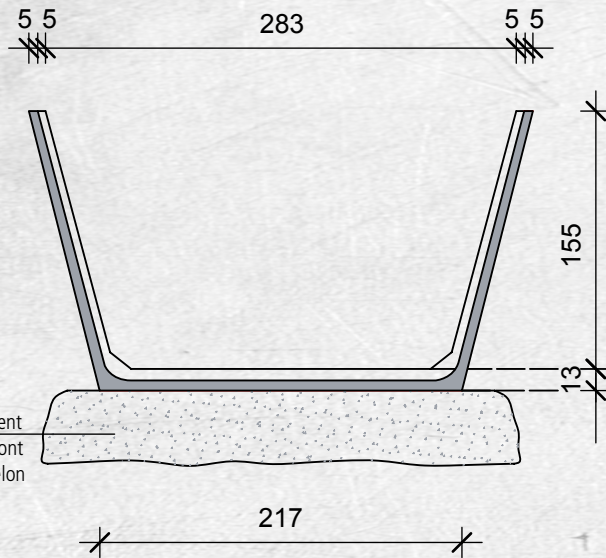

Soubassement sur site à charge du client
Les dimensions minimum de la base sont 250x70 cm. Épaisseur à déterminer selon la nature du terrain

PLAN CANAUX

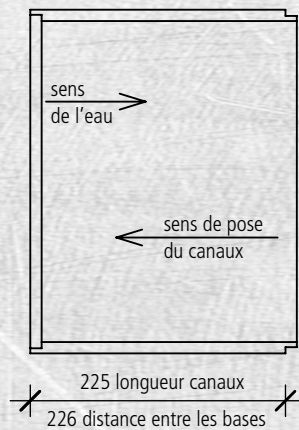

DÉTAIL D'UN JOINT

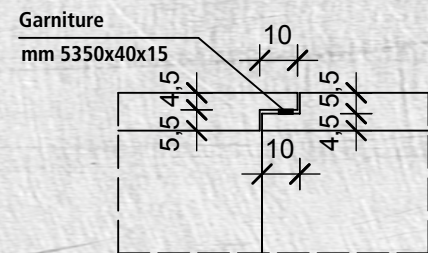

CARACTÉRISTIQUES	
POIDS D'UN ÉLÉMENT	kg 3600
FINITION SURFACE INTERNE	BÉTON VIBRÉ
COEFF. 2a FORMULE DE BAZIN	C=0,16

CARACTÉRISTIQUES DE L'EAU						
REVANCHE (NIVEAU EAU CANAL) cm.		0 (cm 155)	4 (cm 151)	8 (cm 147)	30 (cm 125)	80 (cm 75)
AIRE LIQUIDE mq.		3,74	3,63	3,52	2,92	1,65
PÉRIMÈTRE MOUILLÉ m.		5,21	5,13	5,04	4,59	3,55
DÉBIT litres/sec. VITESSE EAU m/sec.	PENTE i=0,0002	5637 0,88	5376 0,87	5121 0,86	3827 0,82	1120 0,68
	PENTE i=0,0005	8913 1,39	8500 1,37	8096 1,36	6051 1,29	1170 1,07
	PENTE i=0,001	12065 1,96	12021 1,94	11450 1,93	8558 1,83	2504 1,52
	PENTE i=0,002	17827 2,77	17000 2,75	16192 2,72	12103 2,58	3541 2,15